

THERMOVAL®

ELEKTRYCZNE
OGRZEWANIE
PODŁÓG
PANELOWYCH

MATY GRZEWCZE WT 2010 AL



- INSTRUKCJA MONTAŻU
- KARTA GWARANCYJNA

IPX7 CE



UWAGA: Przeczytaj instrukcję przed rozpoczęciem prac montażowych.



Spis treści

Zalety ogrzewania podłogowego	str. 1
Ważne informacje	str. 2
Podstawowe zasady montażu	str. 2
Rysunki instruktażowe	str. 3 / 4 / 5
Kontrola zawartości i opis produktu	str. 6
Pierwszy pomiar rezystancji, opis	str. 6
Etapy montażu - projekt	str. 7
Etapy montażu - ważne informacje	str. 7
Etapy montażu - instalacja	str. 8 / 9
Etapy montażu - podłączenie	str. 10
Etapy montażu - pierwsze uruchomienie	str. 10
Ważne informacje dodatkowe	str. 11
Miejsce na projekt	str. 12
Warunki gwarancji	str. 13 / 14
Karta gwarancyjna	str. 15

Szanowni Państwo,

Dziękujemy za zakup maty grzewczej marki **THERMOVAL®**.

Dokładamy wszelkich starań, aby nasze produkty były jak najwyższej jakości.

Zapewniamy, że będziecie Państwo korzystać z komfortu elektrycznego ogrzewania podłogowego.

Zalety ogrzewania podłogowego THERMOVAL®

We współczesnym budownictwie, cechującym się dobrą izolacją termiczną, przewody i maty grzewcze często stosowane są jako jedyny lub podstawowy system ogrzewania domu lub mieszkania. W domach starszych, bądź słabiej izolowanych mogą stanowić dogodne uzupełnienie tradycyjnego ogrzewania. Zawsze jednak, elektryczne ogrzewanie podłogowe ma bardzo wiele niekwestionowanych zalet:

- **PROSTY MONTAŻ** - instalacja systemu jest szybka i nieskomplikowana.
- **KOMFORT UŻYTKOWANIA** – ogrzewanie podłogowe zapewnia właściwy, zdrowy dla organizmu rozkład temperatury w pomieszczeniu („ciepłe stopy - chłodna głowa”). Cała obsługa ogranicza się do ustawienia odpowiednich wartości w regulatorze temperatury.
- **BEZPIECZEŃSTWO** – przewód na całej długości jest ekranowany podwójnym płaszczem aluminiowym. Podłączenie systemu grzewczego przez wyłącznik różnicowo-prądowy eliminuje wszelkie zagrożenia.
- **NISKIE KOSZTY** – zainstalowanie elektrycznego ogrzewania podłogowego nie jest kosztowne, a przy zastosowaniu regulatora programowalnego zapewnia daleko idącą, redukcję kosztów eksploatacji.
- **ESTETYKA** – instalacja jest całkowicie schowana i niewidoczna.
- **ZWIĘKSZENIE RZECZYWISTEJ POWIERZCHNI I USTAWNOŚCI POMIESZCZEŃ** na skutek braku typowych urządzeń grzewczych, jak np. grzejniki naścienne.
- **EKOLOGIA** – energia elektryczna jest uznawana za energię ekologicznie czystą, nie powodującą żadnych zanieczyszczeń w miejscu eksploatacji i jego otoczeniu.
- **KONSERWACJA** – ten problem nie istnieje.

Zastosowanie bezpośredniego ogrzewania podłogi jest korzystne w przypadku większości pomieszczeń. System ogrzewania podłogowego składa się z dwóch podstawowych elementów: maty grzewczej oraz elektronicznego regulatora temperatury, którego czujnik, zainstalowany w płaszczyźnie maty grzewczej, mierzy temperaturę podłogi. Mata jest włączana lub wyłączana przez regulator zgodnie z ustawioną temperaturą. Regulator temperatury zapewnia oszczędne wykorzystanie energii, gdyż reaguje także na zyski ciepła pochodzącego z innych źródeł: promieniowania słonecznego, oświetlenia, emisji ciepła przez urządzenia domowe. Regulatory programowalne pozwalają zoptymalizować zużycie prądu poprzez zróżnicowanie temperatury w zależności od pory dnia, a także automatyczne wyłączanie w określonych przez użytkownika godzinach. Najnowsze techniki sterowania WiFi, poprawiają komfort użytkownika systemu grzewczego.

Uwaga ! Podajemy ważne informacje

Niniejsza instrukcja dotyczy podstawowego zastosowania mat grzewczych **serii WT 2010 AL** marki **THERMOVAL®**, instalowanych w technologii suchego montażu pod podłogami wykonanymi z klasycznych paneli podłogowych. Zastosowanie tych mat do ogrzewania nawierzchni wykonanych z innych materiałów wykończeniowych, takich jak: panele winylowe, deska modułowa lub deski wsparte na legarach, jest również możliwe, jednak wówczas może się to wiązać ze zmianą technologii instalacji. Montaż mat grzewczych może być wykonany jedynie przez kompetentnego instalatora a podłączenie do instalacji elektrycznej musi wykonać osoba posiadająca uprawnienia SEP.

Po zakończeniu montażu i uruchomieniu instalacji ogrzewania podłogowego, instalator ma obowiązek przekazać użytkownikowi dokumentację powykonawczą wraz z instrukcją montażu oraz **dokładnie wypełnioną Kartę gwarancyjną**.

W karcie gwarancyjnej muszą być wpisane wyniki trzech obowiązkowych pomiarów (3 pomiary rezystancji przewodu grzejnego oraz 3 pomiary rezystancji izolacji przewodu grzejnego).

Dodatkowo w karcie powinien znajdować się precyzyjny rysunek ilustrujący rozmieszczenie poszczególnych elementów systemu.

- Instrukcję wraz z dokładnie wypełnioną Kartą gwarancją i autoryzowanym przez instalatora precyzyjnym szkicem należy zachować, a przy zmianie miejsca zamieszkania przekazać ją nowemu właścicielowi lub użytkownikowi pomieszczeń.
- W dokumentacji powinny być zaznaczone te obszary w pomieszczeniu, w których została ułożona mata grzewcza, miejsce zainstalowania podłogowego czujnika temperatury oraz miejsce umieszczenia naklejki z podaną wartością rezystancji maty grzewczej.
- Konieczne jest sprawdzenie, czy istniejąca instalacja elektryczna posiada stosowne zabezpieczenia nadprądowe i różnicowoprądowe.
- Zaleca się pozostawienie wzdłuż ścian pasa o szerokości 5 - 10 cm, który nie będzie ogrzewany.
- Zgodnie z aktualnymi przepisami maty grzewcze nie mogą być instalowane w „0” i „1” strefie ochrony przeciwporażeniowej.
- Przy instalowaniu mat grzewczych w łazienkach należy pozostawić wolne powierzchnie, potrzebne do montażu urządzeń sanitarnych (wanny , natryski, sedesy itd.).
- W miejscu zainstalowania mat grzewczych nie mogą być ustawiane meble przylegające całą powierzchnią do podłogi oraz nie mogą być instalowane elementy stałej zabudowy i wyposażenia.
- Strefy nieogrzewane w pomieszczeniach należy uwzględnić podczas projektowania systemu.
- W obszarach, gdzie ułożono maty grzewcze, nie wolno stosować kołków wpuszczanych w podłogę, instalować stałej zabudowy, ustawiać mebli, które nie posiadają minimum 5 cm prześwitu od podłogi.
- Niedopuszczalne jest stosowanie dodatkowych przykryć podłogi, posiadających w swojej konstrukcji podbicia z pianki lub gumowych, oraz o grubości powyżej 10 mm.
- Pokrycia muszą być wykonane w technologii ażurowej, zapewniającej swobodną emisję ciepła do pomieszczenia, w przeciwnym wypadku może to doprowadzić do przegrzania elementu grzejnego a w efekcie do przegrzania paneli podłogowych.



UWAGA: Spełnienie wyżej wymienionych warunków przez instalatora i użytkownika jest niezbędne dla pozytywnego rozpatrzenia ewentualnych roszczeń w okresie obowiązywania gwarancji.

Podstawowe zasady montażu

- **W żadnym przypadku nie wolno skracać przewodów grzejnych maty.**
- Nie wolno zasiląć przewodu grzejnego przez gniazdo wtykowe, jedynie na stałe, poprzez puszkę instalacyjną za pośrednictwem elektronicznego regulatora temperatury z czujnikiem podłogowym.
- Do mocowania maty grzewczej nie wolno używać gwoździ lub innych metalowych przedmiotów.
- Podłoże, na którym będzie ułożona mata grzewcza, musi być wykonane z miękkich materiałów wyluminiących i izolujących.
- Nie wolno instalować mat w temperaturze poniżej 5°C.
- Należy unikać sztukowania przewodów zasilających. Jeśli jednak jest to nieuniknione, musi być wykonane według ogólnie przyjętych technik elektrycznych, starannie i szczelnie.
- Przy układaniu mat grzewczych należy, jak najczęściej badać miernikiem ich rezystancję (także izolacji), by móc wychwycić ewentualne uszkodzenia. Dopuszczalna tolerancja wyników pomiarów określana jest w procentach na poziomie od - 10 do +10%.
- Odcinki przewodu grzejnego maty nie mogą się stykać ani zachodzić na siebie.
- W trakcie montażu należy unikać chodzenia po rozłożonej macie.

A

■ Zawartość opakowania

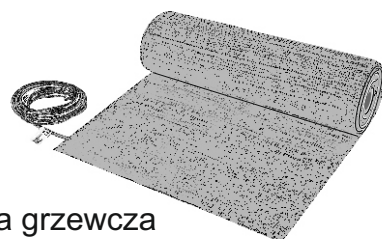

Mata grzewcza



Instrukcja montażu

■ Opis produktu

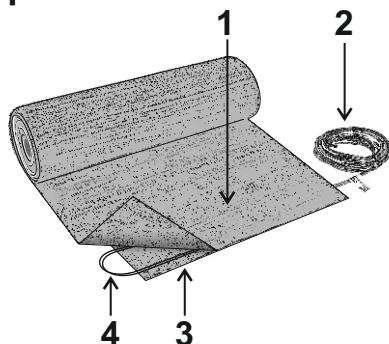

Elementy maty grzejnej:

- 1 - górna powłoka aluminiowa
- 2 - przewód zasilający
- 3 - dolna powłoka aluminiowa
- 4 - przewody grzejne (kolor biały)

■ Pierwsza kontrola rezystancji

Wartości rezystancji

	100 W/m ²	150 W/m ²
1 m ²	529 Ohm	353 Ohm
1,5 m ²	353 Ohm	235 Ohm
2 m ²	265 Ohm	176 Ohm
2,5 m ²	212 Ohm	141 Ohm
3 m ²	176 Ohm	117 Ohm
4 m ²	132 Ohm	88 Ohm
5 m ²	106 Ohm	71 Ohm
6 m ²	88 Ohm	59 Ohm
7 m ²	76 Ohm	50 Ohm
8 m ²	66 Ohm	44 Ohm
9 m ²	59 Ohm	39 Ohm
10 m ²	53 Ohm	35 Ohm
11 m ²	48 Ohm	32 Ohm
12 m ²	44 Ohm	29 Ohm
13 m ²	41 Ohm	27 Ohm
14 m ²	38 Ohm	25 Ohm
15 m ²	35 Ohm	24 Ohm
16 m ²	33 Ohm	22 Ohm
17 m ²	31 Ohm	21 Ohm
18 m ²	29 Ohm	20 Ohm
19 m ²	28 Ohm	19 Ohm
20 m ²	26 Ohm	18 Ohm

Mierzenie rezystancji żył grzejnych wartość [Ohm]

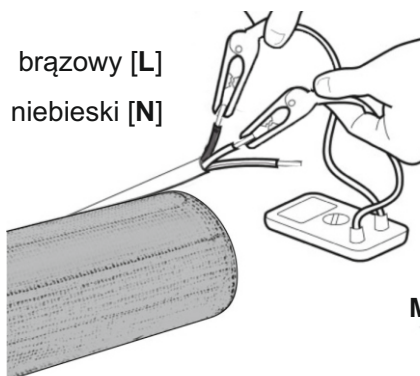

brązowy [L]
niebieski [N]

Mierzenie rezystancji izolacji wartość [MOhm, GOhm]

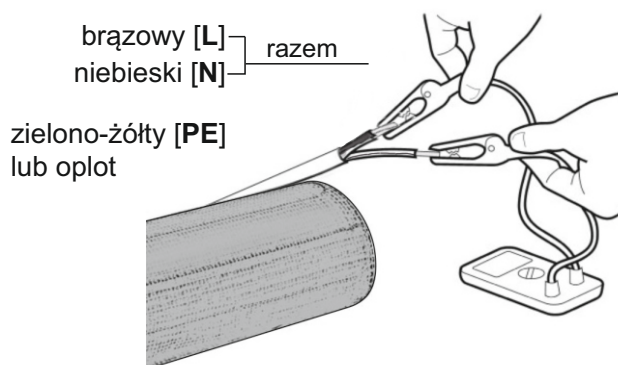

brązowy [L]
niebieski [N] } razem
zielono-żółty [PE]
lub oplot

Pomiar wartości rezystancji maty grzewczej oraz wartości izolacji żył grzejnych, powinien być wykonany w trzech etapach:

- 1 - pierwszy pomiar - po rozpakowaniu produktu, przed montażem
- 2 - drugi pomiar - po ułożeniu maty na podłodze, przed montażem paneli
- 3 - trzeci pomiar - po ułożeniu paneli podłogowych, przed listwowaniem podłogi

W celu zachowania praw do gwarancji, wszystkie trzy pomiary muszą zostać wykonane, a ich wyniki muszą zostać wpisane w odpowiednie rubryki umieszczone w treści Karty gwarancyjnej.

B

1



2

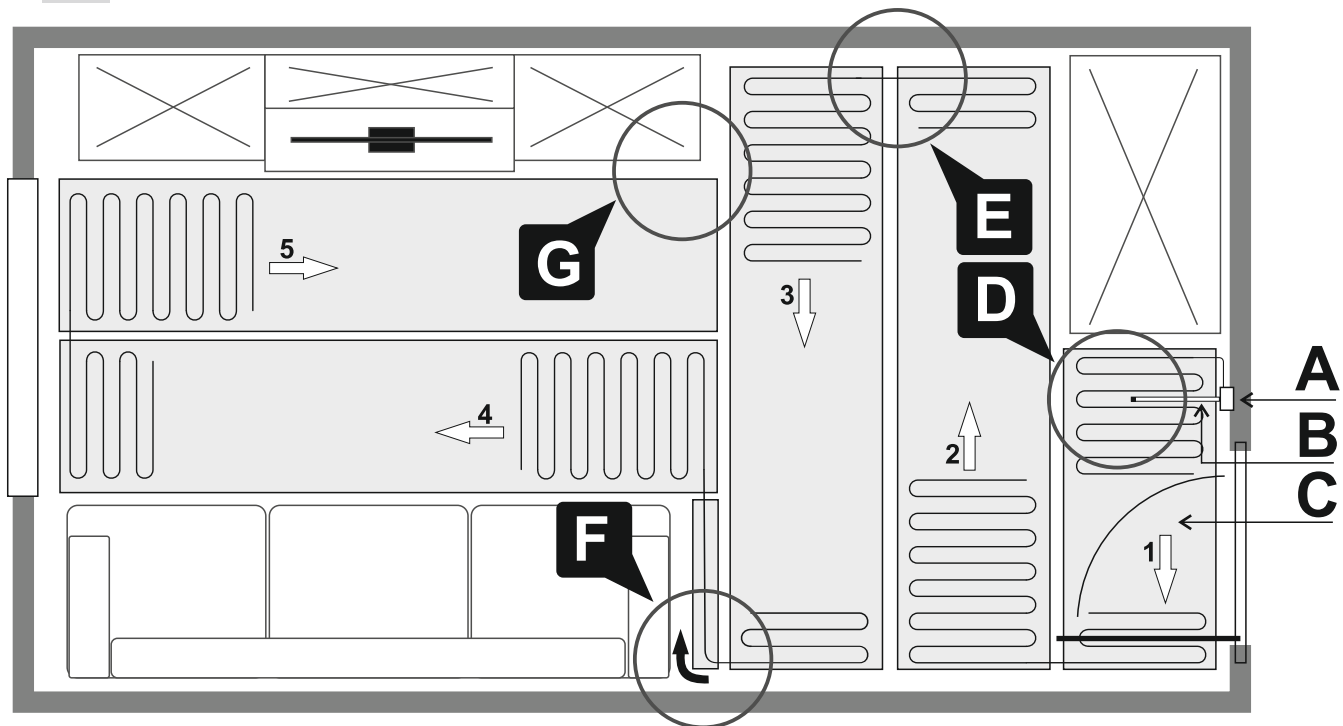

C

1. Termostat
2. Przewód zasilający matę grzewczą
3. Rurka ochronna czujnika podłogowego
4. Podkład wyłumiający
5. Powierzchnia podłogi
6. Mata grzejna
7. Panele podłogowe

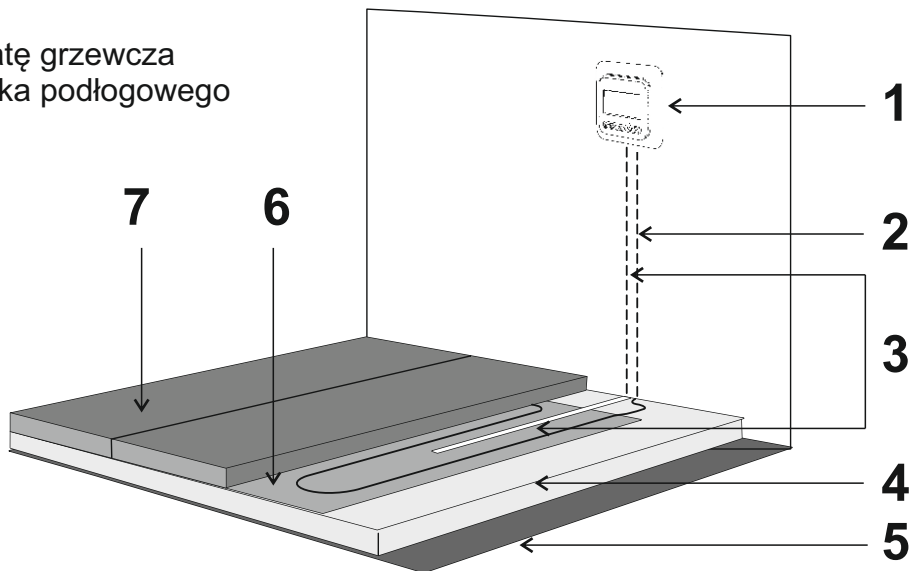

D

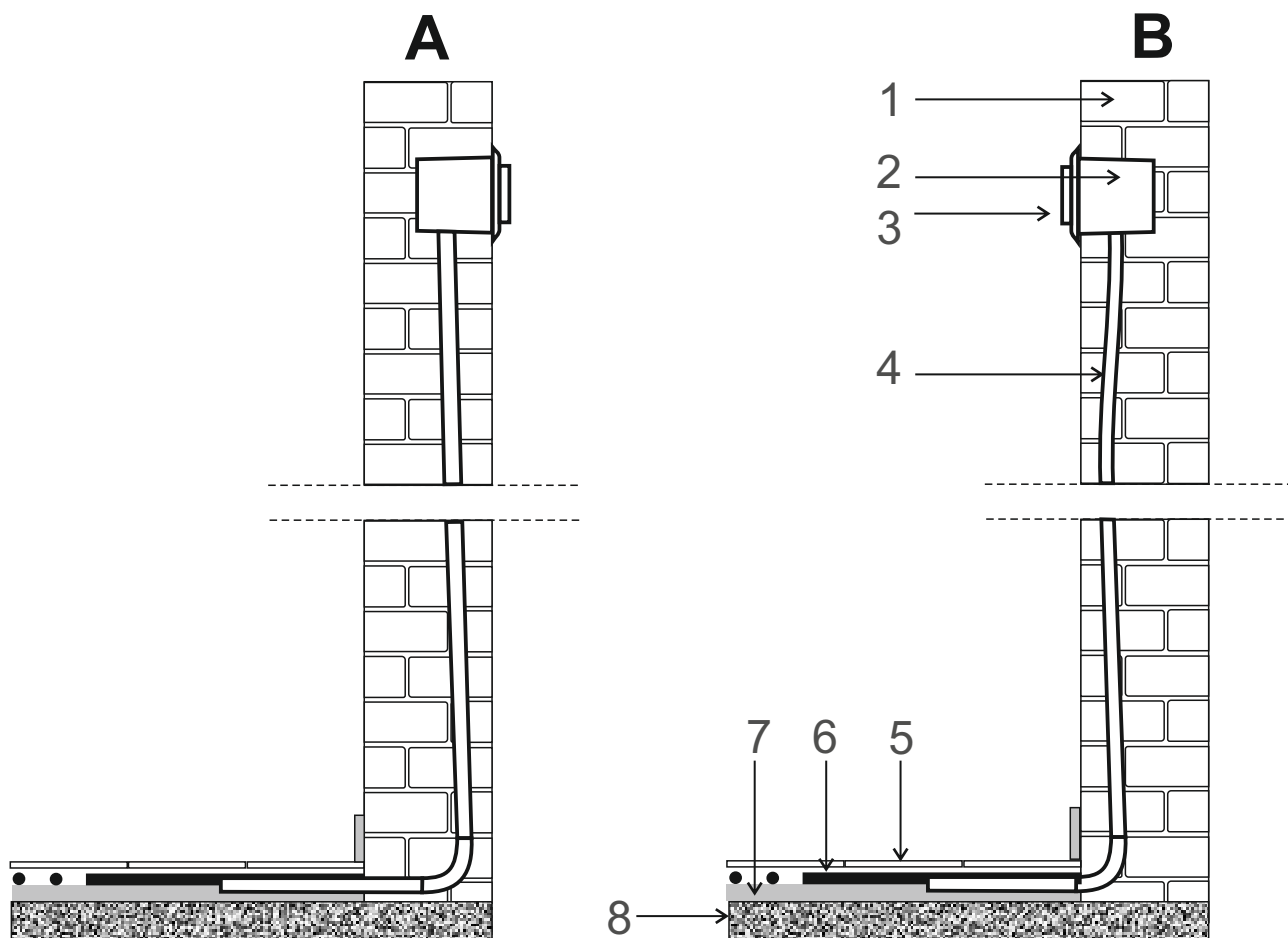

E

~ 230 V / 50 Hz

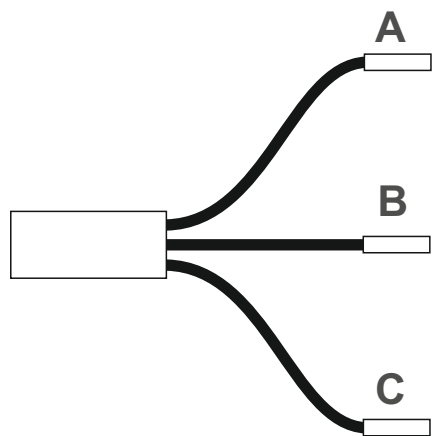

PN \perp (żółto-zielony lub oplot)

L (brązowy)

N (niebieski)

KONTROLA ZAWARTOŚCI OPAKOWANIA

Sprawdź zawartość opakowania i stan wizualny produktu.

W opakowaniu znajduje się:

- Mata grzejna
- Instrukcja montażu

⚠ UWAGA ! Jeśli stwierdzisz uszkodzenie maty grzejnej, nie instaluj jej i skontaktuj się ze sprzedawcą.

OPIS PRODUKTU

Mata grzejna przeznaczona jest do ogrzewania podłóg w pomieszczeniach mieszkalnych, wykonanych z paneli podłogowych. Mata instalowana jest w technologii suchej, bezpośrednio pod panelami podłogowymi.

Dane techniczne

Zasilanie	~ 230 V / 50 Hz
Szerokość maty	50 cm
Długość maty	patrz tabela niżej
Grubość maty	1.5 mm
Moc grzewcza	100 lub 150 W/m ²
Typ	mata z podwójnym płaszczem aluminiowym
Stopień ochrony	IPX7
Zasilanie	jednostronne
Przewód zasilający	3 m

powierzchnia	wymiary [cm]	moc grzewcza maty 100W	moc grzewcza maty 150W
1 m ²	50 x 200	100 W / 0,4 A	150 W / 0,7 A
1,5 m ²	50 x 300	150 W / 0,7 A	225 W / 1,0 A
2 m ²	50 x 400	200 W / 0,9 A	300 W / 1,3 A
2,5 m ²	50 x 500	250 W / 1,1 A	375 W / 1,6 A
3 m ²	50 x 600	300 W / 1,3 A	450 W / 2,0 A
4 m ²	50 x 800	400 W / 1,7 A	600 W / 2,6 A
5 m ²	50 x 1000	500 W / 2,2 A	750 W / 3,3 A
6 m ²	50 x 1200	600 W / 2,6 A	900 W / 3,9 A
7 m ²	50 x 1400	700 W / 3,0 A	1050 W / 4,6 A
8 m ²	50 x 1600	800 W / 3,5 A	1200 W / 5,2 A
9 m ²	50 x 1800	900 W / 3,9 A	1350 W / 5,9 A
10 m ²	50 x 2000	1000 W / 4,3 A	1500 W / 6,5 A
11 m ²	50 x 2200	1100 W / 4,8 A	1650 W / 7,2 A
12 m ²	50 x 2400	1200 W / 5,2 A	1800 W / 7,8 A
13 m ²	50 x 2600	1300 W / 5,7 A	1950 W / 8,5 A
14 m ²	50 x 2800	1400 W / 6,1 A	2100 W / 9,1 A
15 m ²	50 x 3000	1500 W / 6,5 A	2250 W / 9,8 A
16 m ²	50 x 3200	1600 W / 7,0 A	2400 W / 10,4 A
17 m ²	50 x 3400	1700 W / 7,4 A	2550 W / 11,1 A
18 m ²	50 x 3600	1800 W / 7,8 A	2700 W / 11,7 A
19 m ²	50 x 3800	1900 W / 8,3 A	2850 W / 12,4 A
20 m ²	50 x 4000	2000 W / 8,7 A	3000 W / 13,0 A

Spójrz na rysunek A

PIERWSZY POMIAR REZYSTANCJI MATY I REZYSTANCJI IZOLACJI

Kontrola produktu - pierwszy pomiar rezystancji

Spójrz na rysunek A

Przed rozpoczęciem instalacji musisz sprawdzić opór żył maty grzejnej oraz rezystancję izolacji.

Pomiar rezystancji żył grzejnych wykonywany jest w wartościach Ohm.

Do pomiaru użyj miernika elektrycznego. Pomiar wykonuje się na przewodach L i N, oznaczonych kolorem brązowym i niebieskim. Ze względu na różnorodność modeli mierników elektrycznych oraz różne warunki pomiaru, wynik może się różnić +/- 5%, od podanego w tabeli. Zapisz wynik pomiaru w karcie gwarancyjnej.

Pomiar rezystancji izolacji wykonuje się specjalnym miernikiem, wyposażonym w taką funkcję.

Pomiar wykonuje się na przewodach L i N złączonych razem i przewodzie PN lub ekranie uziemiającym.

Wyniki w zależności od wskazań urządzenia pomiarowego, podawane są w wartościach MOhm lub GOhm.

⚠ UWAGA ! Jeżeli wynik pomiaru znacząco różni się od wartości podanych w tabeli, nie instaluj produktu i skontaktuj się ze sprzedawcą !

PROJEKT**1 Spójrz na rysunek B**

Poniższa czynność ułatwi instalację ogrzewania i jednocześnie stworzy jeden z powykonawczych rysunków dla przyszłego użytkownika.

Dopasuj odpowiednią matę grzewczą do faktycznej powierzchni grzewczej. Znając wymiary (szerokość - długość), możesz zaprojektować ułożenie maty. Taki projekt znakomicie ułatwia montaż. Zaznacz też miejsce instalacji puszki elektrycznej na termostat, czujnika podłogowego i przewodu zasilania ~230V. Zgodnie z przygotowanym projektem za pomocą kredy, ołówka lub markera, wyznaczyć miejsce montażu puszki elektrycznej termostatu i miejsce czujnika, odpowiednio: na ścianie i podłodze pomieszczenia.

Główne elementy elektrycznego ogrzewania podłogowego

A - Termostat elektroniczny (np. THERMOVAL® TVT04, TVT30, TVT31 WiFi, TVT40 WiFi, TVT 45 WiFi)

B - Czujnik podłogowy (w komplecie z termostatem THERMOVAL®)

C - Mata grzewcza WT 2010AL

2 Ważne zasady montażu, które należy uwzględnić w projekcie

D - Teflonowa ochronna czujnika podłogowego jest prowadzona w podłodze, równoległe do przewodów grzejnych, a jej koniec znajduje się w połowie szerokości maty grzewczej.

E - Zachowaj bezpieczną odległość (5-10 cm) od ścian. Przykład poprawnej zmiany kierunku maty grzewczej przez przecięcie płaszcza aluminiowego.

F - Przykład umieszczania początku innej sekcji maty w innym miejscu.

G - Rozważ również duże meble (komody, schowki, łóżka, regały jako trwałą zabudowę, pod którą nie instaluje się ogrzewania. Tę przestrzeń podłogi należy ominąć podczas montażu.

UWAGA! Stosowanie się do powyższych wskazówek uchroni przed błędami, jakie są często popełniane podczas instalacji systemu elektrycznego ogrzewania podłogowego.

INFORMACJE DODATKOWE**Spójrz na rysunek C**

Jest to przekrój podgrzewanej podłogi

Opis elementów

- | | |
|----------------------------------------|-------------------------|
| 1. Termostat | 5. Powierzchnia podłogi |
| 2. Przewód zasilający matę grzewczą | 6. Mata grzewcza |
| 3. Rurka ochronna czujnika podłogowego | 7. Panele podłogowe |
| 4. Podkład wyłumiający | |

Spójrz na rysunek D

Na tym samym przykładzie przedstawiamy dwa sposoby instalacji termostatu. Jest to szczególnie ważne w sytuacji, kiedy pomieszczenie wymaga instalacji urządzeń posiadających IP21, a Twój termostat nie posiada takiego stopnia ochrony.

A. Termostat jest zainstalowany na zewnątrz pomieszczenia, rurka czujnika jest poprowadzona w ścianie zewnętrznej, w dół i przez otwór wprowadzona do pomieszczenia. Koniec rurki ułożony jest na podłodze w przestrzeni maty grzejnej.

B. Termostat umieszczony jest wewnątrz pomieszczenia. W tym przypadku rurka czujnika podłogowego prowadzona jest w wyciętym kanale, w ścianie i podłodze ogrzewanego pomieszczenia.

- Opis**
1. Ściana ogrzewanego pomieszczenia
 2. Puszka elektryczna termostatu
 3. Termostat
 4. Rurka ochronna czujnika podłogowego
 5. Panele podłogowe
 6. Mata grzejna
 7. Podkład wyłumiający
 8. Podłoga

INSTALACJA

Przygotowanie pomieszczenia

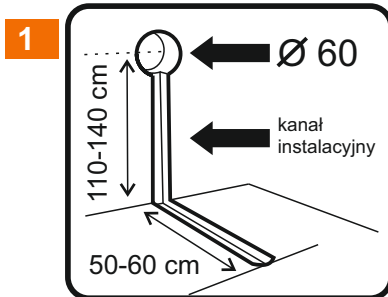

W wyznaczonym wcześniej miejscu, za pomocą wiertarki i otwornicy lub innego dostępnego narzędzia, wywierć otwór na puszkę elektryczną $\varnothing 60$ dla termostatu. Następnie wykonaj kanał instalacyjny dla rurki ochronnej czujnika podłogowego. Kanał powinien iść w ścianie, w linii prostej do podłogi, a następnie w podłodze w odległości około 50-60 cm. Na powierzchni ściany konieczne jest poszerzenie kanału, aby mógł również pomieścić rurkę (peszel) z kablem zasilającym matę. Przewód zasilania ogrzewania podłogowego ~230 V 50 Hz powinna być doprowadzona do puszek instalacyjnej termostatu.

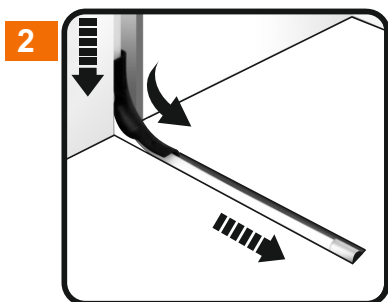

Włóż czujnik podłogowy do rurki, tak by jego koniec sięgał zaślepionego końca rurki. Osadź rurkę z czujnikiem w kanale instalacyjnym.

Nie wklejaj rurki w kanale wykutym na płaszczyźnie podłogi. Swobodnie leżąca rurka na tym odcinku będzie w odpowiedni sposób układana pomiędzy płaszczem aluminiowym maty i panelami. **Spójrz na punkt 8, opisujący dalszy proces instalacji.**

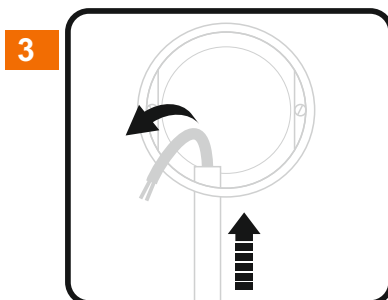

Otwarty koniec rurki z wystającym przewodem czujnika wprowadź do puszek instalacyjnej.

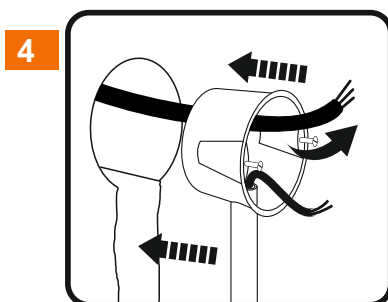

Wprowadź przewód zasilający ~ 230V do puszek instalacyjnej. Wprowadź rurkę z czujnikiem do puszek i przytnij ją tak, by wystawała około 3 mm. Osadź puszkę instalacyjną w przygotowanym otworze.

Przy docinaniu rurki bądź ostrożny i nie przetnij przewodu od czujnika podłogowego.

Układanie maty grzewczej na podłodze

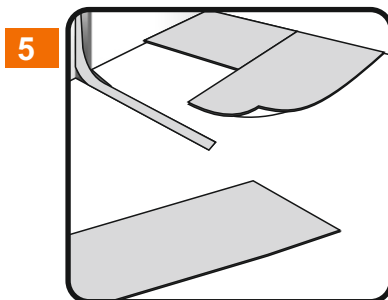

Po osadzeniu puszek elektrycznej oraz rurki z czujnikiem podłogowym, zlikwiduj nierówności i usuń z powierzchni podłogi wszelkie „obce” elementy. Starannie posprzątaj powierzchnię podłogi. Dopiero teraz przystąp do układania poszczególnych warstw podłogi. Należy postępować zgodnie z zaleceniami producentów paneli. Przy ogrzewaniu elektrycznym wskazane jest stosowanie:

1 - gęstej pianki wyłumiającej i wyrównującej, posiadającej parametr odporności na temperaturę minimum $+80^{\circ}\text{C}$. Piankę docinaj wypełniając puste miejsca i uzyskując idealnie równą powierzchnię
2 - innego, miękkiego podkładu wyłumiającego, posiadającego parametr odporności na temperaturę minimum $+80^{\circ}\text{C}$.

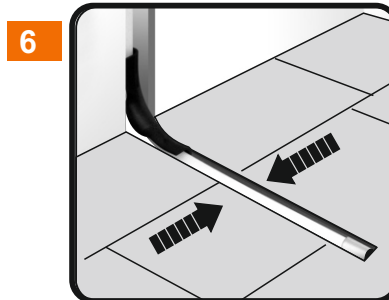

W miejscu usytuowania rurki ochronnej wykonaj nacięcia podkładu w taki sposób, by rurka znajdowała się pomiędzy poszczególnymi warstwami.

Przewody zasilające maty grzewcze ukryj w wyciętych szczelinach, w podkładzie wyłumiającym, tak by nie wystawały nad jego powierzchnię.

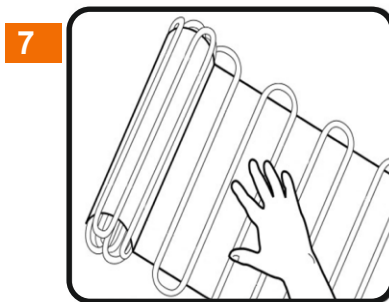

Na tak przygotowaną powierzchnię i zgodnie z wcześniej przygotowanym projektem rozpocznij układanie maty grzewczej.

Zwróć szczególną uwagę na to, żeby układać matę szerszą powierzchnią aluminiową do góry. Przewody grzejne zawsze muszą być izolowane od paneli podłogowych warstwą aluminiową.

Poszczególne pasy maty grzewczej należy zabezpieczyć przed przesuwaniem, np. taśmą samoprzylepną. Matę należy przykleić do podłoża, jak również względem siebie tak, aby podczas montażu paneli poszczególne pasy maty nie przemieściły się i nie nasuwały na siebie (użyj taśmy samoprzylepnej)

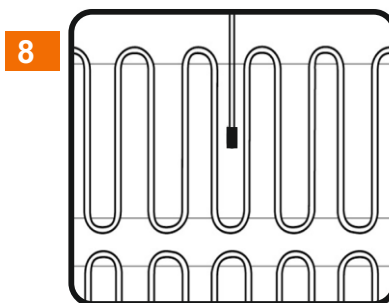

Zwróć szczególną uwagę na właściwe ułożenie maty w miejscu, w którym zainstalowałeś czujnik podłogowy! Należy umieścić rurkę ochronną czujnika temperatury podłogi pomiędzy dwoma sąsiednimi odcinkami kabla grzewczego maty, w równych odstępach. Koniec rurki powinien znajdować się w połowie szerokości pasa maty grzewczej.

W miejscu gdzie znajduje się czujnik natnij podkład maty, nie uszkadzając przewodu grzewczego. Nadmiar podkładu wsuń pod rurkę czujnika podłogowego.

- 1 - podłoga
- 2 - podkład wyłumiający
- 3 - rurka czujnika podłogowego
- 4 - panele podłogowe
- 5 - płaszcz aluminiowy maty

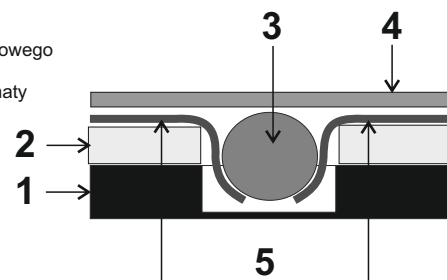

UWAGA !
JEDNĄ Z NAJWAŻNIEJSZYCH CZYNNOŚCI PRZY INSTALACJI MATY NA PODKŁADZIE, JEST DOKŁADNE PODWINIĘCIE PŁASZCZA ALUMINIOWEGO POD RURKĘ OCHRONNĄ CZUJNIKA. JEST TO JEDYNY SPOSÓB NA ZAPEWNIENIE ODPOWIEDNIEGO ODCZYTU TEMPERATURY PRZEZ CZUJNIK PODŁOGOWY.

JEDNOCZEŚNIE JEST TO JEDYNY SPOSÓB NA UTRZYMYWANIE ODPOWIEDNIEJ, USTAWIONEJ TEMPERATURY POD POWIERZCHNIĄ PANELI, ZAPOBIEGAJĄCY PRZEGRZANIU PODŁOGI.



UWAGA !
NIGDY NIE WOLNO NACINAĆ LUB PRZECINAĆ PRZEWODU GRZEJNEGO MATY.

Podczas instalowania (konfigurowania) maty grzejnej na podłodze może wystąpić konieczność zmiany kierunku. Prezentujemy trzy sposoby wykonywania tej czynności.

9

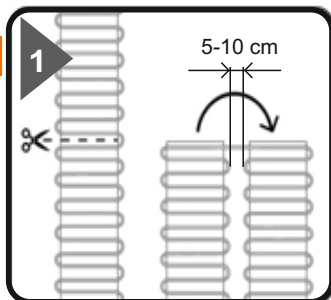

Zawracanie

12

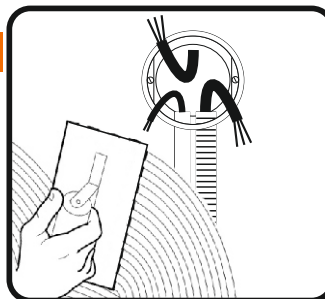

Wykonaj prace wykończeniowe ścian pomieszczenia.

Po przygotowaniu ścian do malowania, możesz zamontować listwy ozdobne podłogi panelowej.

3

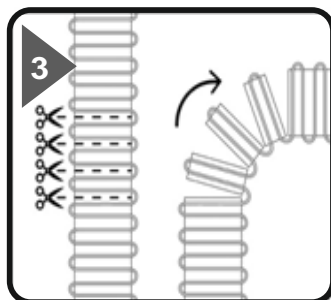

Wykonywanie łuku

13

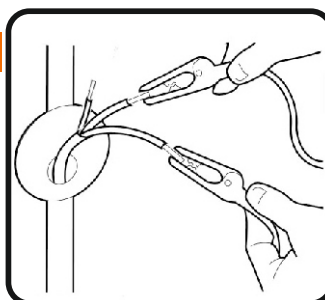

3 pomiar rezystancji

Ponownie sprawdź rezystancję żył grzejnych maty oraz rezystancję izolacji.

Potwierdź wyniki pomiarów, wprowadzając odpowiedni zapis w karcie gwarancyjnej. Spójrz na rysunek A.

2

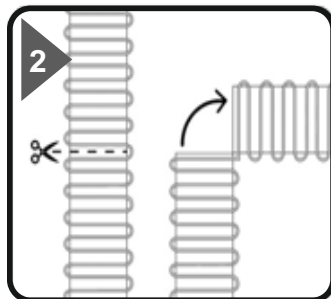

Zmiana kierunku pod kątem

4

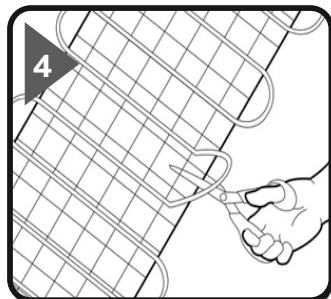

Przecinanie podkładu aluminiowego

W każdym z prezentowanych przykładów można przecinać tylko płaszczyznę aluminiową. Nie wolno nacinać, przecinać przewodów grzejnych.

10

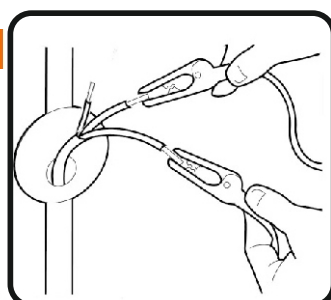

2 pomiar rezystancji

Ponownie sprawdź rezystancję żył grzejnych maty oraz rezystancję izolacji.

Potwierdź wyniki pomiarów, wprowadzając odpowiedni zapis w karcie gwarancyjnej. Spójrz na rysunek A.

11

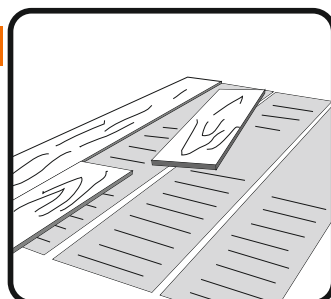

Po ułożeniu maty i wykonaniu koniecznych podłączeń elektrycznych możesz rozpocząć układanie paneli podłogowych, bezpośrednio na macie grzejnej.

Przy montażu paneli należy zwrócić szczególną uwagę, aby nie wgniatać stopami maty grzejnej.

Dobrym sposobem poruszania się po pomieszczeniu są luzem rozłożone pojedyncze panele, płyty styropianu lub gruby karton.

Pamiętaj!

Listwy ozdobne instaluje się dopiero po zaklejeniu kanału na ścianie, w którym ukryte będą przewody zasilające i czujnik podłogowy i po finalnym przygotowaniu ściany do malowania.

PODŁĄCZENIE MATY DO REGULATORA

Uruchomienie zasilania

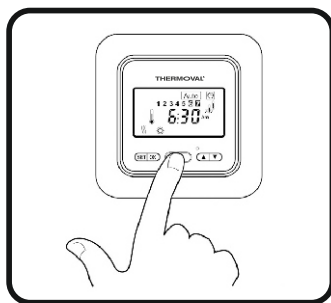
14

Wykonaj instalację termostatu według oryginalnej instrukcji montażu urządzenia. Sprawdź poprawność montażu, wprowadź odpowiednie parametry i wykonaj pierwsze uruchomienie.

A - przewód uziemienia podłączony poza termostatem

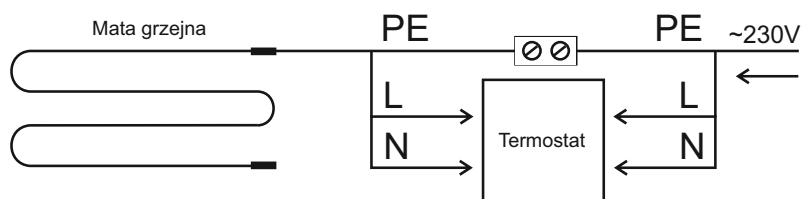

B - przewód uziemienia podłączony do termostatu

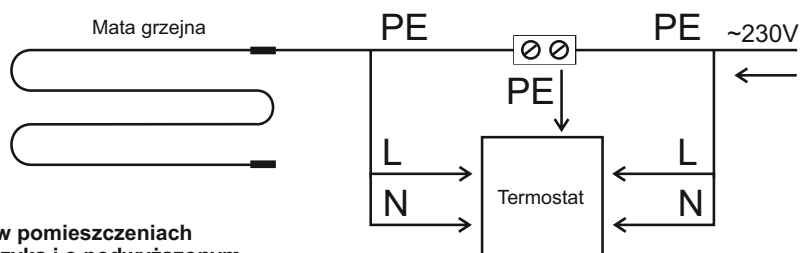

Podłączenie w pomieszczeniach wysokiego ryzyka i o podwyższonym poziomie wilgotności.
Dotyczy tylko modeli regulatorów z tą opcją

PIERWSZE URUCHOMIENIE SYSTEMU

Po podłączeniu maty do termostatu i zaprogramowaniu, system ogrzewania jest gotowy do użytku.

Jeżeli układasz podłogę z paneli montowanych na klej to jest możliwe, że pierwsze uruchomienie ogrzewania będzie musiało być odłożone o kilka dni, potrzebnych do wyschnięcia kleju. W takim przypadku stosuj się do wytycznych producenta, które znajdziesz na opakowaniu kleju do paneli.

WAŻNE INFORMACJE DODATKOWE

- 1** Dobrym miejscem do instalacji termostatu jest sąsiedztwo włącznika światła w pomieszczeniu.
Termostat, tak jak czujnik podłogowy, musi być tak zainstalowany, by można go było zdemontować w celach serwisowych.

Rurka czujnika powinna być tak umieszczona, by jej górna płaszczyzna była na tej samej wysokości co mata grzejna. Koniec rurki powinien być ułożony równoległe pomiędzy żyłami grzejnymi maty, dokładnie wyśrodkowany.

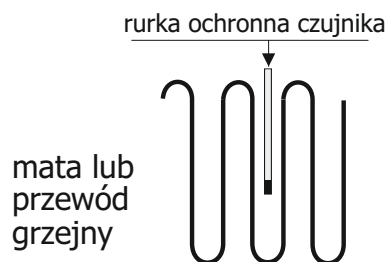

UWAGA ! W ŻADNYM WYPADKU NIE WOLNO INSTALOWAĆ CZUJNIKA PODŁOGOWEGO NA STAŁE W PODŁODZE

2 Instalacja czujnika podłogowego

Do poprawnej instalacji czujnika podłogowego, zalecamy zakup specjalnej rurki serwisowo-ochronnej i łuku prowadzącego, znajdujących się w stałej ofercie sprzedaży marki THERMOVAL®.



3 Sterowanie - zalecenie

Do prawidłowego funkcjonowania układu grzewczego i zachowania odpowiedniej temperatury podłogi, należy stosować tylko i wyłącznie termostaty elektroniczne, dwuczujnikowe z cyfrową kontrolą temperatury podłogi.

Stosowanie odpowiednich urządzeń sterujących, zapewnia bezpieczeństwo materiałom wykończeniowym oraz pełen komfort przyszłemu użytkownikowi instalowanego system grzewczego.

Należy wziąć pod uwagę dopuszczalną wytrzymałość termiczną materiałów wykończeniowych. Zaawansowane sterowanie zapobiega przegrzewaniu podłogi, co w efekcie mogłoby doprowadzić do deformacji lub zniszczenia paneli lub innych materiałów wykończeniowych.

W stałej ofercie firmy THERMOVAL POLSKA S.A. dostępna jest duża gama termostatów, doskonale nadających się do tego celu.

Miejsce na rysunek poglądowy, powykonawczy układu grzewczego

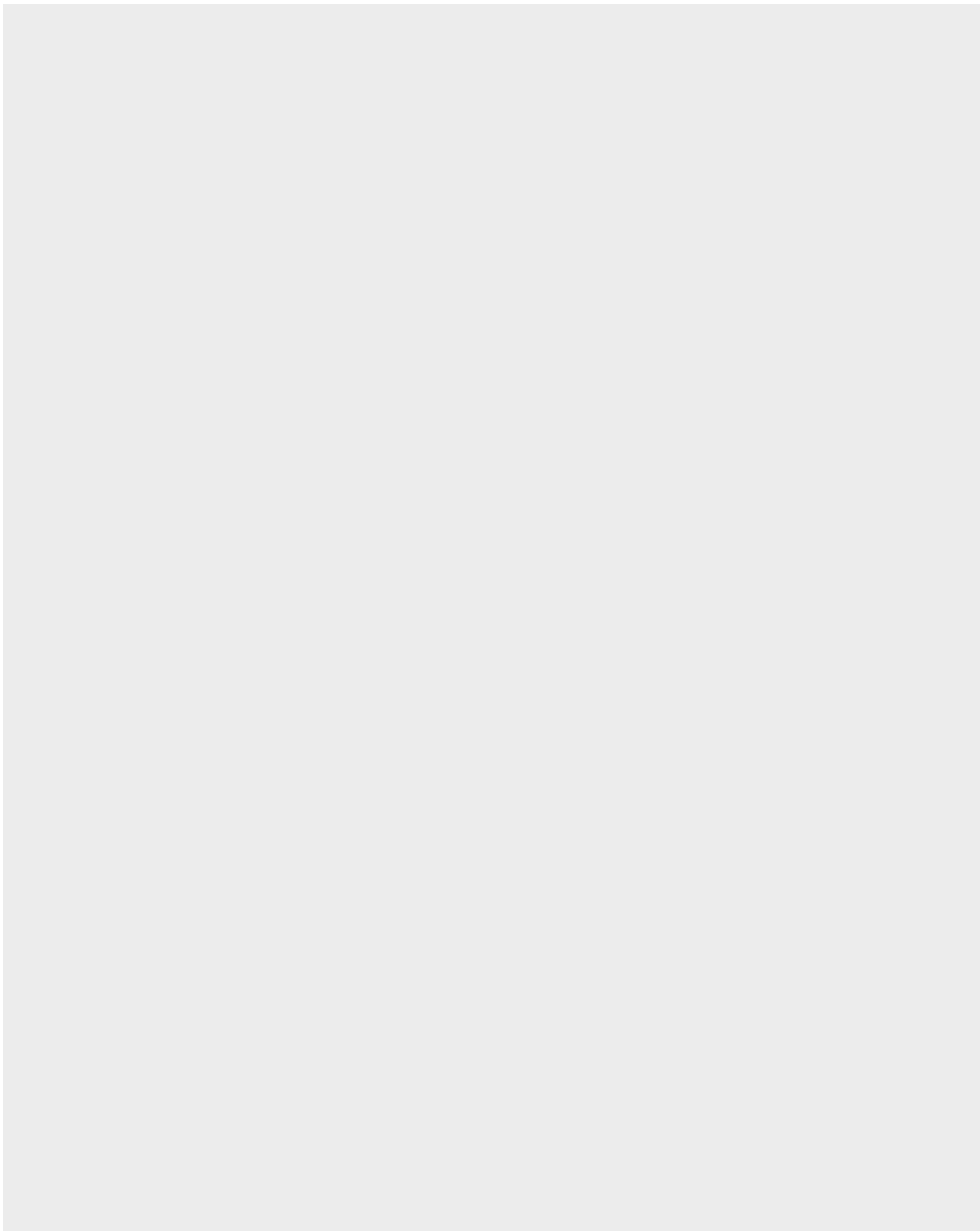

WARUNKI GWARANCJI - część 1

1. GWARANT

Gwarancji udziela Thermoval Polska Spółka Akcyjna z siedzibą w Warszawie pod adresem: ul. Postępu 2, 02-676 Warszawa, wpisana do Rejestru Przedsiębiorców Krajowego Rejestru Sądowego prowadzonego przez Sąd Rejonowy dla m.st. Warszawy w Warszawie, XIII Wydział Gospodarczy Krajowego Rejestru Sądowego, pod numerem KRS 0000755219, posiadająca numer NIP: 9512472037, numer REGON: 381660505, numer BDO: 000107075, kapitał zakładowy w wysokości: 16 000 000,00 złotych w całości wpłacony, (dalej „Gwarant”).

Dane kontaktowe:

1) adres pocztowy:

Thermoval Polska Spółka Akcyjna

ul. Postępu 2

02-676 Warszawa

2) adres poczty elektronicznej: serwis@thermoval.pl

3) numer telefonu do Działu Serwisu: +48 22 853 70 66, czynny od poniedziałku do piątku w godzinach od 8:00 do 16:00 (opłata jak za zwykłe połączenie telefoniczne, zgodnie z pakietem taryfowym dostawcy usług).

2. ZAKRES GWARANCJI

Gwarant udziela gwarancji jakości na Produkt, obejmującą wady fizyczne Produktu, które powstały z przyczyn tkwiących w Produkcie i związane są z materiałem użytym do wykonania Produktu lub sposobem wykonania Produktu (dalej „Wada”), oraz zobowiązuje się do bezpłatnego usunięcia Wad Produktu, które ujawniają się w terminie określonym pkt 4.1 poniżej, zwanym Okresem Gwarancyjnym (dalej „Gwarancja”).

3. UPRAWNIENIA WYNIKAJĄCE Z GWARANCJI

W przypadku ujawnienia się Wady Produktu w czasie Okresu Gwarancyjnego, Gwarant zobowiązuje się do usunięcia Wady przez dokonanie nieodpłatnej naprawy wadliwego Produktu. W przypadku braku możliwości dokonania naprawy lub gdy koszt naprawy przewyższa cenę sprzedaży wadliwego Produktu, Gwarant, według swojego wyboru, dokona zwrotu całej ceny sprzedaży zapłaconej za wadliwy Produkt albo wymieni wadliwy Produkt na wolny od wad, lub - gdy wymiana wadliwego Produktu nie jest możliwa, bowiem Produkt nie jest już produkowany albo nie jest produkowany w tej samej wersji (modelu) - dokona wymiany wadliwego Produktu na produkt o zbliżonych parametrach do Produktu.

4. OKRES TRWANIA I ZASIĘG TERYTORIALNY GWARANCJI

4.1. Okres Gwarancyjny wynosi 10 lat licząc od daty sprzedaży Produktu.

4.2. Terytorialny zasięg ochrony gwarancyjnej obejmuje terytorium Rzeczypospolitej Polskiej.

5. PODSTAWA SKORZYSTANIA Z GWARANCJI

Warunkiem możliwości realizacji uprawnień wynikających z Gwarancji jest:

1) posiadanie i przedłożenie Gwarantowi dokumentu Karty Gwarancyjnej oraz dowodu zakupu Produktu, przy czym przedłożenie Karty Gwarancyjnej prawidłowo wypełnionej przez Sprzedawcę, obejmujące uzupełnienie Karty Gwarancyjnej o nazwę i typ Produktu, datę jego sprzedaży, numer dokumentu sprzedaży Produktu oraz pieczęć i podpis Sprzedawcy, jest traktowane jako jednoczesne przedłożenie dowodu zakupu Produktu,

2) wykonanie montażu i podłączenia Produktu do instalacji zasilania zgodnie z instrukcją montażu i obsługi przez instalatora posiadającego przewidziane prawem uprawnienia, potwierdzone wpisami w Karcie Gwarancyjnej, dokonanymi podczas procesu montażu i podłączenia Produktu, obejmującymi: pomiar 1 – wykonywany przed rozpoczęciem montażu Produktu, pomiar 2 – wykonywany po zakończeniu montażu Produktu, pomiar 3 – wykonywany po zakończeniu montażu nawierzchni, oraz adres miejsca montażu i podłączenia Produktu, opatrzonymi datą i podpisem instalatora posiadającego przewidziane prawem uprawnienia,

3) eksploatacja Produktu zgodnie z jego przeznaczeniem oraz instrukcją montażu i obsługi,

4) zgłoszenie Wady Gwarantowi na zasadach i w terminie określonych w Warunkach Gwarancji.

6. PROCEDURA ROZPATRYWANIA REKLAMACJI Z TYTUŁU UDZIELONEJ GWARANCJI

6.1. W przypadku ujawnienia Wady Produktu w Okresie Gwarancyjnym, uprawnienia wynikające z Gwarancji mogą być realizowane przez zgłoszenie Wady Produktu (dalej „Reklamacja”).

6.2. Reklamację można zgłosić Gwarantowi:

- w formie pisemnej na adres: Thermoval Polska Spółka Akcyjna, ul. Postępu 2, 02-676 Warszawa,

- w formie korespondencji elektronicznej na adres: serwis@thermoval.pl,

- w autoryzowanym punkcie serwisowym Gwaranta (dalej „Autoryzowany Punkt Serwisowy”), w godzinach jego otwarcia. Lista Autoryzowanych Punktów Serwisowych wraz z ich adresami oraz godzinami otwarcia dostępna jest na stronie internetowej pod adresem www.thermoval.pl.

6.3. Reklamację należy zgłosić nie później niż w terminie 2 (dwóch) miesięcy od dnia stwierdzenia Wady. Do zachowania tego terminu wystarczy wysłanie Reklamacji przed jego upływem. Niezgłoszenie Reklamacji we wskazanym terminie powoduje utratę uprawnień przewidzianych w punkcie 3 powyżej.

6.4. W przypadku ujawnienia Wady i zgłoszenia Reklamacji przed montażem i podłączeniem wadliwego Produktu, wykonując uprawnienia wynikające z Gwarancji należy dostarczyć wadliwy Produkt do Gwaranta, to jest - w zależności od miejsca złożenia Reklamacji – do jego siedziby pod adresem wskazanym w punkcie 1 powyżej lub Autoryzowanego Punktu Serwisowego, w którym składa się Reklamację. W przypadku ujawnienia Wady i zgłoszenia Reklamacji po montażu i podłączeniu wadliwego Produktu, uprawniony z Gwarancji zobowiązany jest udostępnić Produkt Gwarantowi w uzgodnionym terminie w miejscu, w którym Produkt został zamontowany i podłączony, zgodnym z adresem miejsca montażu i podłączenia Produktu wpisanym w Karcie Gwarancyjnej. W takim przypadku Wada zostanie usunięta w miejscu montażu i podłączenia wadliwego Produktu.

6.5. Gwarant rozpatrzy i ustosunkuje się do Reklamacji, to jest powiadomi uprawnionego z Gwarancji o przyjęciu albo odmowie przyjęcia Reklamacji, niezwłocznie, nie później niż w terminie 14 dni od dnia złożenia Reklamacji.

6.6. Po rozpatrzeniu Reklamacji, w przypadku istnienia Wady Produktu, Gwarant wykona swoje obowiązki określone w Gwarancji w terminie 30 (trzydziestu) dni licząc od dnia zgłoszenia Reklamacji oraz:

- dostarczenia wadliwego Produktu do siedziby Gwaranta lub Autoryzowanego Punktu Serwisowego, w którym złożono Reklamację – w przypadku ujawnienia Wady i zgłoszenia Reklamacji przed montażem i podłączeniem Produktu,
- udostępnienia wadliwego Produktu Gwarantowi w miejscu, w którym Produkt został zamontowany i podłączony - w przypadku ujawnienia Wady i zgłoszenia Reklamacji po montażu i podłączeniu Produktu.

W uzasadnionych przypadkach, z uwagi na konieczność sprowadzenia z zagranicy części zamiennych, elementów, podzespołów wymienianych w ramach wykonywania obowiązków z Gwarancji, termin usunięcia Wady Produktu przez jego nieodpłatną naprawę może ulec wydłużeniu, jednak nie więcej niż do 45 (czterdziestu pięciu) dni.

Termin usunięcia Wady Produktu przez jego nieodpłatną naprawę może ulec wydłużeniu także w przypadku wystąpienia niesprzyjających warunków atmosferycznych uniemożliwiających wykonanie naprawy wadliwego Produktu, to jest:

- temperatury powietrza poniżej 5 °C w pomieszczeniu, w którym zainstalowany jest wadliwy Produkt – w przypadku Produktu instalowanego wewnątrz obiektu budowlanego,

- temperatury powietrza atmosferycznego poniżej 5 °C, opadów lub zalegającego śniegu, opadów deszczu - w przypadku Produktu instalowanego na zewnątrz obiektu budowlanego,

jednak nie więcej niż o czas trwania niesprzyjających warunków atmosferycznych uniemożliwiających wykonanie naprawy wadliwego Produktu.

Gwarant niezwłocznie poinformuje uprawnionego z Gwarancji o wydłużeniu terminu usunięcia Wady. Gwarant doloży staranności, aby naprawę wykonać w możliwie najkrótszym terminie.

6.7. Po usunięciu Wady, Gwarant na swój koszt dostarczy i wyda Produkt uprawnionemu z Gwarancji w miejscu, w którym z gloszono Reklamację, to jest odpowiednio pod adresem siedziby Gwaranta wskazanym w punkcie 1 powyżej lub w Autoryzowanym Punkcie Serwisowym, a w przypadku usunięcia Wady w miejscu, w którym wadliwy Produkt został zamontowany i podłączony, wyda Produkt uprawnionemu z Gwarancji w tym miejscu. W przypadku, gdy Gwarant jest zobowiązany do zwrotu ceny sprzedaży zapłaconej za wadliwy Produkt, zwrot ceny nastąpi na rachunek bankowy wskazany przez uprawnionego z Gwarancji.

7. DODATKOWE OŚWIADCZENIA GWARANTA

7.1. Niniejsza Gwarancja nie wyłącza, nie ogranicza ani nie zawiesza uprawnień Kupującego wynikających z przepisów o rękojmi za wady rzeczy sprzedanej.

7.2. Gwarant wyraża zgodę na udział w postępowaniu w sprawie pozasądowego rozwiązywania sporów z Konsumentami. Skorzystanie z dostępnych pozasądowych sposobów dochodzenia roszczeń jest możliwe po zakończeniu procedury reklamacyjnej i ma charakter dobrowolny - obie strony muszą wyrazić zgodę na postępowanie.

7.3. Podmiotem uprawnionym do prowadzenia postępowania w sprawie pozasądowego rozwiązywania sporów konsumenckich jest Inspekcja Handlowa. Zadania Inspekcji Handlowej w zakresie prowadzenia postępowania w sprawie pozasądowego rozwiązywania sporów konsumenckich oraz organizowania i prowadzenia stałych sądów polubownych wykonują właściwi miejscowo wojewódzcy inspektorzy Inspekcji Handlowej. Adres strony internetowej Mazowieckiego Wojewódzkiego Inspektora Inspekcji Handlowej w Warszawie: www.wiih.org.pl. Wykaz wszystkich wojewódzkich inspektorów Inspekcji Handlowej oraz stałych sądów polubownych wraz z adresami ich stron internetowych znajduje się na stronie internetowej Urzędu Ochrony Konkurencji i Konsumentów pod adresem www.uokik.gov.pl/wazne_adresy.php. Wykaz instytucji zajmujących się pozasądowym rozwiązywaniem sporów konsumenckich wraz z informacją o rodzaju spraw, jakimi poszczególne podmioty się zajmują dostępny jest na stronie internetowej Urzędu Ochrony Konkurencji i Konsumentów pod adresem: www.uokik.gov.pl.

7.4. Szczegółowe informacje o pozasądowych sposobach dochodzenia roszczeń, a także zasady dostępu do tych procedur dostępne są w siedzibach oraz na stronach internetowych powiatowych (miejskich) rzeczników konsumentów, organizacji społecznych, do których zadań statutowych należy ochrona konsumentów, wojewódzkich inspektoratów Inspekcji Handlowej oraz pod następującymi adresami: Urzędu Ochrony Konkurencji i Konsumentów:

www.uokik.gov.pl/spory_konsumentckie.php,
https://uokik.gov.pl/posasadowe_rozwiazywanie_sporow_konsumentckich.php,
www.uokik.gov.pl/wazne_adresy.php, www.uokik.gov.pl/sprawy_indywidualne.php.

8. WYŁĄCZENIA GWARANCJI

Gwarancją nie są objęte uszkodzenia i wady Produktu powstałe z innych przyczyn niż tkwiące w Produkcie. Gwarancja nie obejmuje:

- 1) uszkodzeń mechanicznych i powstałych na ich skutek wad,
- 2) uszkodzeń powstałych na skutek niewłaściwego montażu (niezgodnego z instrukcją montażu i obsługi Produktu) i wywołanych tym wad, w szczególności: podłączenia do niewłaściwej elektrycznej instalacji zasilającej, niespełniającej warunków obowiązujących norm dla sieci elektrycznych, jednofazowych ~230V 50Hz - podłączenia do instalacji elektrycznej pozbawionej zabezpieczeń nadprądowych i różnicowoprądowych lub w złym stanie technicznym),
- 3) uszkodzeń powstałych z przyczyn zewnętrznych, np. pożaru, powodzi, uderzenia pioruna,
- 4) uszkodzeń powstałych na skutek niewłaściwego przechowywania, użytkowania (niezgodnego z przeznaczeniem bądź instrukcją montażu i obsługi Produktu) i wywołanych tym wad,
- 5) uszkodzeń powstałych na skutek zastosowania niewłaściwych podzespołów montażowych lub materiałów eksploatacyjnych (niezgodnych z instrukcją montażu i obsługi Produktu) i wywołanych tym wad,
- 6) uszkodzeń powstałych na skutek niewłaściwego napięcia elektrycznego w instalacji zasilającej Produkt i wywołanych tym wad,
- 7) wad powstałych na skutek napraw podjętych przez Kupującego we własnym zakresie.

9. OCHRONA DANYCH OSOBOWYCH

9.1. Gwarant informuje, iż w przypadku wystąpienia z roszczeniami z Gwarancji, administratorem danych osobowych zgłaszającego Reklamację będącego osobą fizyczną jest Thermoal Polska Spółka Akcyjna z siedzibą w Warszawie pod adresem: ul. Postępu 2, 02-676 Warszawa, wpisana do Rejestru Przedsiębiorców Krajowego Rejestru Sądowego prowadzonego przez Sąd Rejonowy dla m.st. Warszawy w Warszawie, XIII Wydział Gospodarczy Krajowego Rejestru Sądowego, pod numerem KRS 0000755219. Może się Pan/Pani z nami skontaktować wysyłając wiadomość za pośrednictwem poczty elektronicznej na adres: serwis@thermoal.pl, jak również przesyłając list tradycyjny na adres: Thermoal Polska S.A., ul. Postępu 2, 02-676 Warszawa, z dopiskiem „Dane osobowe”.

9.2. Pana/Pani dane osobowe będą przetwarzane: (a) w celu wykonania umowy gwarancji – na podstawie art. 6 ust. 1 lit. b) Rozporządzenia Parlamentu Europejskiego i Rady (UE) 2016/679 z dnia 27 kwietnia 2016 r. w sprawie ochrony osób fizycznych w związku z przetwarzaniem danych osobowych i w sprawie swobodnego przepływu takich danych oraz uchylenia dyrektywy 95/46/WE (dalej „RODO”), (b) w przypadku, gdy nie jest Pan/Pani stroną umowy, a jedynie przedstawicielem podmiotu dokonującego zgłoszenia reklamacyjnego - dla celów wynikających z prawnie uzasadnionych interesów realizowanych przez administratora i stronę trzecią – podmiotu dokonującego zgłoszenia reklamacyjnego reprezentowanego przez Pana/Panią, tj. dla celów doprowadzenia do wykonania umowy gwarancji pomiędzy administratorem a reprezentowanym przez Pana/Panią podmiotem - na podstawie art. 6 ust. 1 lit. f) RODO. Podanie danych osobowych jest dobrowolne, ale niezbędne dla wykonania umowy gwarancji.

9.3. Odbiorcami Pana/Pani danych są podmioty przetwarzające dane osobowe w imieniu administratora: Autoryzowane Punkty Serwisowe, podmioty zapewniające obsługę lub udostępniające systemy teleinformatyczne, podmioty zapewniające obsługę prawną - w zakresie niezbędnym dla ewentualnego ustalenia, dochodzenia lub obrony roszczeń, świadczące usługi księgowo, inni administratorzy danych osobowych działający we własnym imieniu, w szczególności podmioty prowadzące działalność pocztową lub kurierską.

9.4. Pana/Pani dane osobowe będą przetwarzane do czasu przedawnienia roszczeń z Gwarancji.

9.5. Ma Pan/Pani prawo dostępu do treści swoich danych osobowych oraz żądania ich sprostowania, usunięcia, ograniczenia przetwarzania oraz prawo do przenoszenia danych osobowych. Przysługuje Panu/Pani prawo do wniesienia sprzeciwu wobec przetwarzania Pana/Pani danych osobowych zgodnie z art. 21 ust. 1 RODO, jak również prawo do wniesienia skargi do Prezesa Urzędu Ochrony Danych Osobowych w przypadku powzięcia informacji o niezgodnym z prawem przetwarzaniu danych osobowych przez administratora.